

«СОГЛАСОВАНО»
Заместитель главы
администрации Московского района
г.Нижнего Новгорода

О.Л. Сокуров

« 01 » марта 2021

«СОГЛАСОВАНО»
Начальник отдела ГИБДД
УМВД России по городу
Нижнему Новгороду

В.В. Иванов

« 01 » февраля 2021

«УТВЕРЖДАЮ»

Заведующий МБДОУ «Детский сад № 314»

С.Н. Табути

« 25 » февраля 2021

ПАСПОРТ

(типовой)

дорожной безопасности образовательного учреждения

Муниципального бюджетного дошкольного образовательного учреждения

«Детский сад № 314»

г.Нижний Новгород

2021

Содержание

1. Общие сведения.....	3
2. План-схемы ОУ.	Ошибка! Закладка не определена.
2.1 План-схема района расположения ДООУ, транспортных средств и детей.....	Ошибка! Закладка не определена.
2.2 Схема организации дорожного движения в непосредственной близости от образовательного учреждения с размещением соответствующих технических средств, маршруты движения детей и расположение парковочных мест	Ошибка! Закладка не определена.
2.3 Пути движения транспортных средств к местам разгрузки/погрузки и рекомендуемые пути передвижения детей по территории образовательного учреждения	8
ПРИЛОЖЕНИЯ	9

1. Общие сведения

Муниципальное бюджетное дошкольное образовательное учреждение

«Детский сад № 314»

Тип ДОУ дошкольное образовательное учреждение

Юридический адрес ОУ: 603074, г. Нижний Новгород, ул. Куйбышева, д.31

Фактический адрес ОУ: 603074, г. Нижний Новгород, ул. Куйбышева, д.31

Руководители ОУ:

Директор (заведующий) Табути Светлана Николаевна 8-(831)241 09 42

Старший воспитатель Сахарова Анастасия Владимировна 8-(831)241 09 42

Должностные лица образовательной организации

Заведующий	Табути Светлана Николаевна	8-(831)241-09-42
Старший воспитатель	Сахарова Анастасия Владимировна	8-(831)241-09-42
Ответственный работник по профилактике детского травматизма	Ст. воспитатель Сахарова А.В.	8-(831)241-09-42

Прочие должностные лица

Сотрудник органа управления образованием, курирующий вопросы профилактики детского дорожно – транспортного травматизма		Стародуб Наталья Владимировна 8-(831)270-86-08
Ответственный сотрудник от ГИБДД	Государственный инспектор ОД и ГИБДД Управления МВД России по г.Н.Новгороду	Барсуков Андрей Борисович 8-(831)2768580 8-(831)2792002
Руководитель или ответственный работник дорожно-эксплуатационной организации, осуществляющей содержание ТСОДД*		Горячев Игорь Владимирович 8(915)951-90-99

Время занятий в ДОУ:

I младшая группа (общеразвивающей направленности 2 -3 г.)

9.00-9.30

II младшая группа (общеразвивающей направленности 3 – 4 г.)

9.00 – 9.45

Средняя группа (общеразвивающей направленности 4 – 5 л.)

Старшая группа (общеразвивающей направленности 5 – 6 л.)

9.00 – 10.00

Подготовительная группа (общеразвивающей направленности 6 – 7 л.)

9.00 – 10.50

Количество учащихся 150 человек

Количество классов В ДОУ функционирует 6 групп.

В рамках реализации Основной образовательной программы дошкольного образования Муниципального бюджетного дошкольного образовательного учреждения "Детский сад № 314" обучение правилам безопасного поведения на дорогах реализуется через учебное пособие Авдеева Н.Н., Стеркина Р.Б., Князева О.Л. по основам безопасности и жизнедеятельности детей старшего дошкольного возраста; методических пособий: Саулина Т.Ф. «Знакомим дошкольников с правилами дорожного движения».; Белая К. Ю. «Формирование основ безопасности у дошкольников».

В рамках реализации дополнительных образовательных программ : нет дополнительных программ.

Наличие и периодичность заполняемости материалом страницы «Дорожная безопасность» на сайте ДОУ имеется в наличии информация на сайте ДОУ в разделе «Безопасность детей». Обновляется 1 раз в квартал.

Наличие класса по БДД нет

Оборудование кабинета по БДД не имеется.

Наличие уголков (стендов) по БДД имеется.

Где располагаются: в фойе детского сада, в раздевалках групповых ячеек каждой возрастной группы.

Какие вопросы (рубрики) освещают «Внимание, дорога»; «Для Вас родители»; «Какие опасности могут быть по дороге в детский сад».

Наличие стационарного автогородка (площадки) по БДД имеется дорожная разметка во дворе детского сада, дорожные знаки, модули, выносные модели автомобилей.





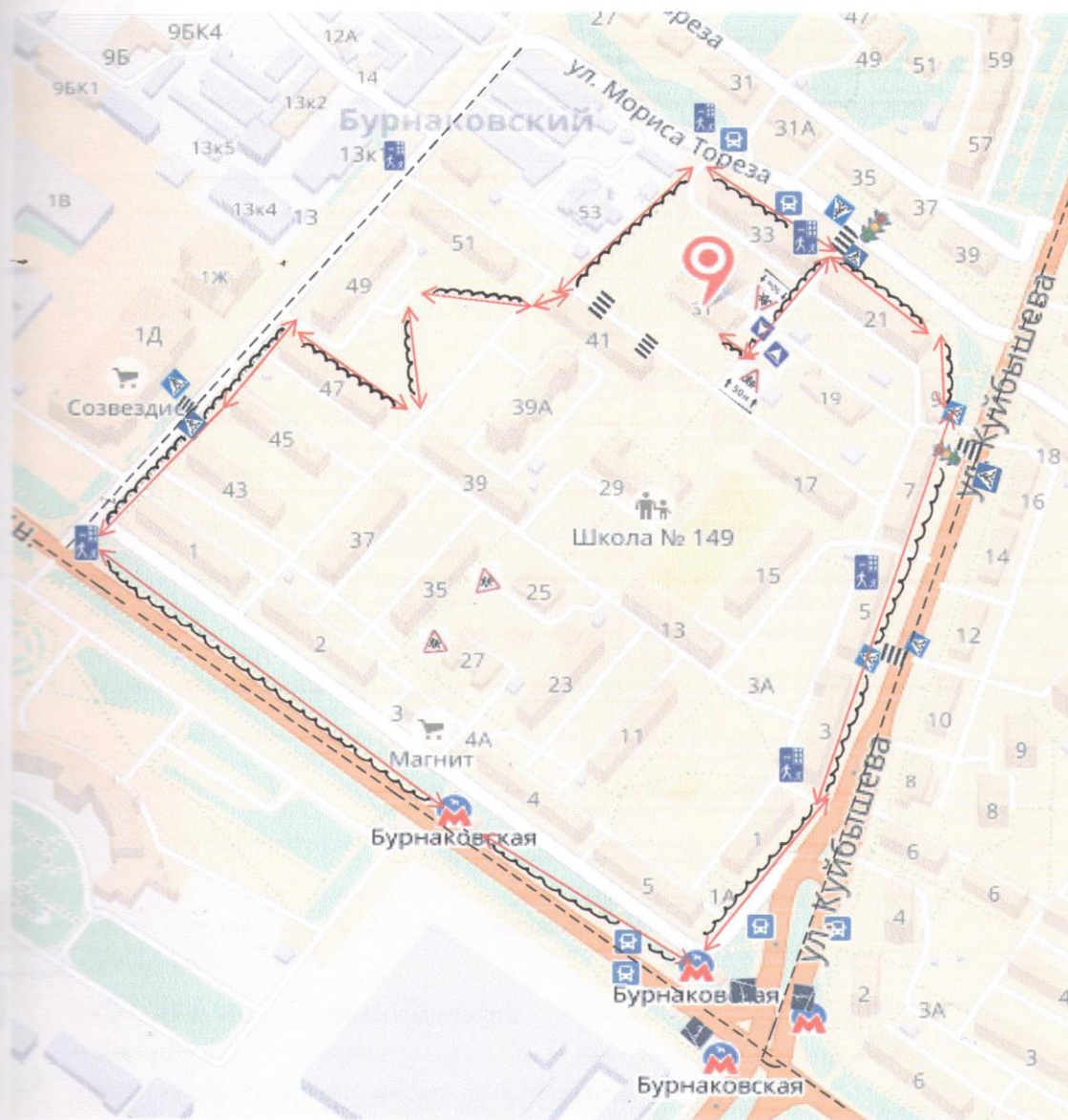

Телефоны оперативных служб:

МЧС	101
Пожарная охрана	01; 279-13-90; 279-07-18
Полиция	02; 270-02-02
Скорая помощь	03
Аварийная служба	246-44-56

2. План-схемы ОУ.









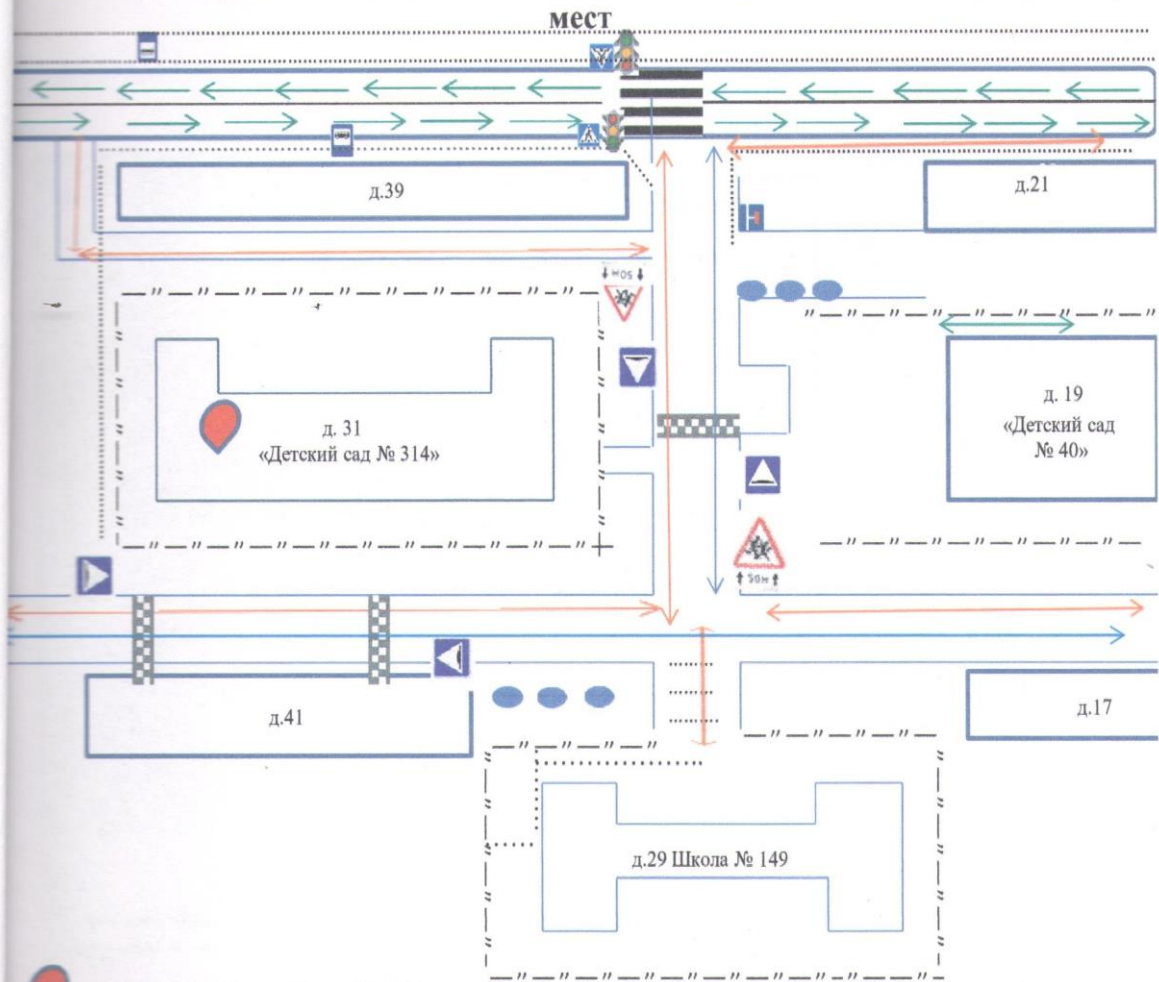

2.1 План-схема района расположения ДОУ, пути движения транспортных средств и детей



-  - Жилая застройка
-  - Движение транспортных средств
-  - Движение детей в(из) дошкольного образовательного учреждения
-  - Придомовая территория
-  - Проезжая часть
-  - Тротуар

2.2 Схема организации дорожного движения в непосредственной близости от образовательного учреждения с размещением соответствующих технических средств, маршруты движения детей и расположение парковочных мест

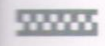

-  - МБДОУ «Детский сад № 314», ул.Куйбышева, д. 31
-  - Жилая застройка
-  - Остановка общественного транспорта
-  - Трогуар
-  - Движение транспортных средств по проезжей части
-  - Движение детей в (из) образовательное (го) учреждение (я)
-  - Движение автотранспорта по придворовой территории
-  - Парковка
-  - Искусственная неровность
-  - Ограждение образовательных учреждений

2.3 Пути движения транспортных средств к местам разгрузки/погрузки и рекомендуемые пути передвижения детей по территории образовательного учреждения

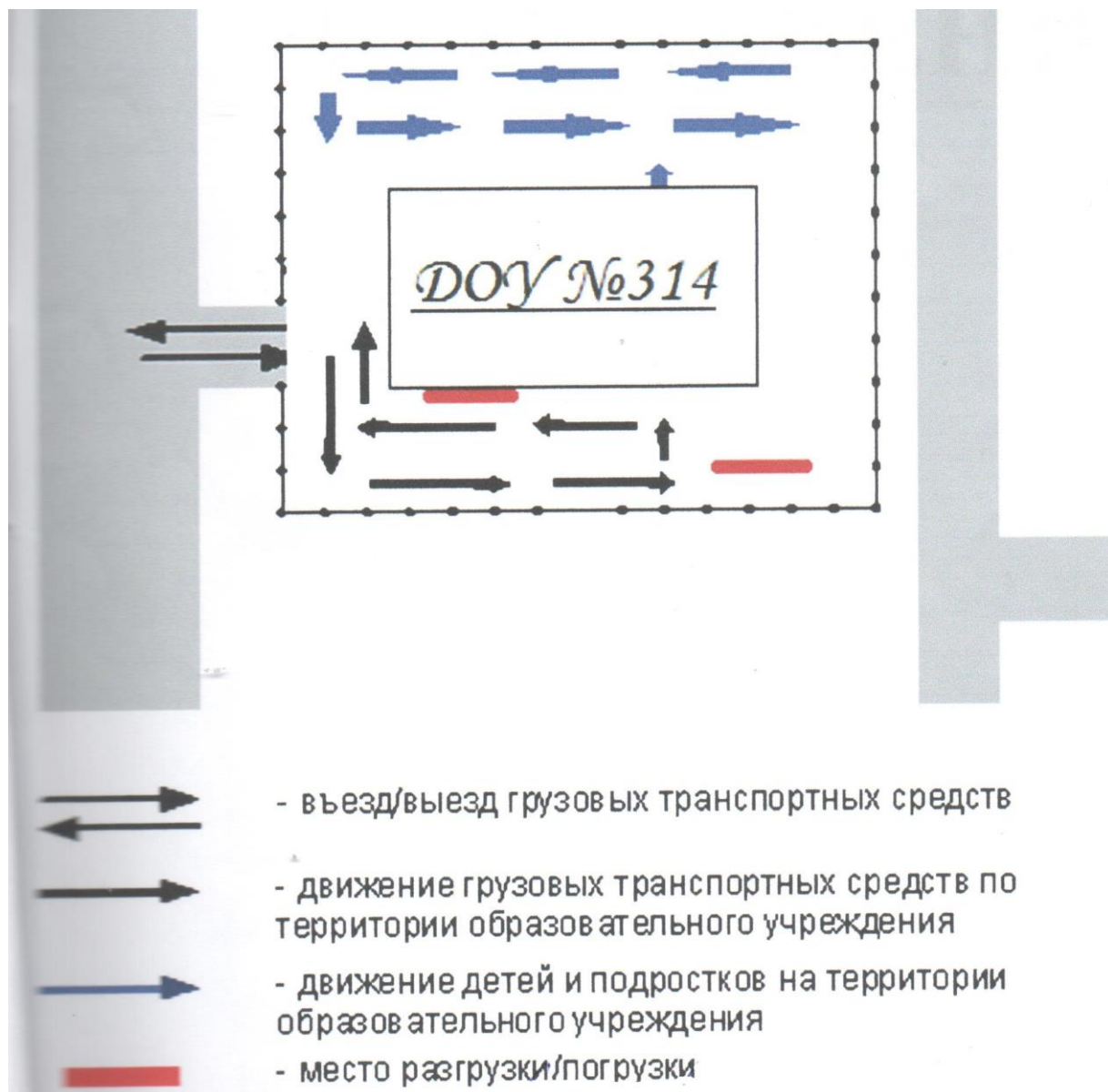

ПРИЛОЖЕНИЯ

МЕРОПРИЯТИЯ
по профилактике детского дорожно-транспортного травматизма

1. Работа с субъектами воспитательного процесса: воспитателями, педагогами дополнительного образования по оказанию им методической помощи в проведении разнообразных форм проведения мероприятий по изучению Правил дорожного движения.
2. Активизация работы по предупреждению несчастных случаев с детьми на улице, организация работы по разъяснению среди дошкольников Правил поведения в общественных местах и предупреждению нарушений Правил дорожного движения.
3. Создание и оборудование уголков по безопасности движения, изготовление стендов, макетов улиц, перекрестков, светофоров, разработка методических, дидактических материалов и пособий для занятий с дошкольниками.
4. Создание специальных атрибутов для занятий в группе для практических занятий по Правилам дорожного движения.
5. Работа с родителями по разъяснению Правил дорожного движения, проведение разных форм: собрания, конференции, совместные игровые программы, выставки-конкурсы творческих работ (рисунки, поделки).
6. Пропаганда Правил дорожного движения через СМИ, видеофильмы, участие в городских творческих конкурсах (рисунки, плакаты, совместные работы детей и родителей, конспекты тематических уроков и занятий; методических разработок по проведению игровых программ, викторин, игр и др.). Оформление методической копилки по организации и проведению месячника «Внимание, дети!». Постоянный контакт администрации образовательного учреждения с инспектором ОГИБДД УВД – необходимое условие плодотворной работы по изучению Правил дорожного движения и профилактики детского дорожно-транспортного травматизма.

**ИНСТРУКЦИЯ ДЛЯ ВОСПИТАТЕЛЕЙ ПО ПРЕДУПРЕЖДЕНИЮ
ДЕТСКОГО ДОРОЖНО - ТРАНСПОРТНОГО ТРАВМАТИЗМА**

Правила, изложенные в данной инструкции, предлагаются к обязательному исполнению

- Отправляясь на экскурсию или на прогулку по улицам города, воспитатель обязан точно знать число детей, которых он берет с собой (обязательно сделать пометку в журнале экскурсий). Оставшиеся по каким - либо причинам дети в детском саду, по указанию заведующей находятся под присмотром определенного сотрудника.
- Группы детей разрешается водить только по тротуару (а не по дороге вдоль тротуара). Нужно следить, чтобы дети шли строго по двое, взявшись за руки.
- Дети очень любознательны, в пути они могут увлечься чем - нибудь, отстать или уклониться в сторону. Поэтому группу детей всегда должны сопровождать двое взрослых: один идет впереди, другой - сзади.
- Переходить через улицу надо на перекрестках или в местах, где имеются знаки перехода, по пешеходным дорожкам и при зеленом сигнале светофора.
- Переходить через улицу надо не спеша, спокойным ровным шагом.
- Переходить через улицу надо напрямик (а не наискось), потому что это ближайший путь на противоположную сторону.
- При переходе улицы на перекрестке надо обращать внимание не только на зеленый сигнал светофора, но и на приближающийся транспорт. Прежде чем сойти с тротуара необходимо пропустить машины.
- В тех местах, где нет тротуара, надо ходить по левой стороне, навстречу транспорту, и при его приближении уступать ему место, отходя к краю дороги.
- Воспитателям нужно брать с собой красный флажок, и в случае, когда дети не успели перейти улицу, поднятием вверх флажка дать сигнал водителю остановиться и пропустить остальных детей.
- Большое значение имеет обучение детей правилам уличного движения. Это следует делать систематически и настойчиво, учитывая особенности детского возраста.

- Каждый воспитатель должен хорошо знать правила дорожного движения, чтобы со знанием преподать их детям.

Приложение 3

Перспективное планирование работы с дошкольниками по ознакомлению с правилами дорожного движения

Месяц	Форма работы	Возраст детей
Сентябрь	Тема «Улица» - что такое улица - дорога до детского сада	младший, средний
	- основные части улицы - улица, на которой расположен детский сад	старший возраст
	- улицы нашего города	старший возраст
	Целевая прогулка «Знакомство с улицей»	все возрастные группы
	Изготовление макетов «Наша улица», «Улицы нашего города»	все возрастные группы
Октябрь	Тема «Транспорт» - для чего нужны машины - кто управляет автомобилем - рассматривание грузового автомобиля - «берегись машины»	младший, средний возраст
	- какие бывают машины - кто такой пассажир	средний возраст
	- виды транспорта - правила для пассажиров - безопасное поведение на улице и в транспорте	старший возраст
	Целевая прогулка «наблюдение за транспортом»	все возрастные группы
	Подбор атрибутов к с/р игре «Шоферы»	все возрастные группы
Ноябрь	Тема «Светофор» - что такое светофор - три сигнала светофора - для чего нужен светофор	младший возраст
	Школа светофорных наук	старший возраст

	Целевая прогулка «наблюдение за светофором»	все возрастные группы
	Конкурс- чтение «Три сигнала- светофора»	старший возраст
	«Домовенок Кузя о правилах дорожного движения»	средний возраст
Декабрь	Тема «Пешеход» - кто такой пешеход - правила пешехода	младший, средний возраст
	- школа пешеходных наук - правила движения по улице и ее перехода - пешеход и его поведение на улице	старший возраст
	Целевая прогулка «Пешеходы на улице»	средний, старший возраст
	Игра «Лучший пешеход»	старший возраст
Январь	Тема «Осторожно, скользкая дорога» - правила поведения на скользком тротуаре, дороге - правила катания на санках, лыжах «Помни нельзя выезжать на проезжую часть!»	средний, старший возраст
	Целевая прогулка «К остановке пассажирского транспорта»	старший возраст
Февраль	Тема «Пешеходный переход и дорожные знаки» - что такое пешеходный переход - как нужно переходить дорогу	младший, средний возраст
	- школа дорожных наук - какие дорожные знаки нужно знать	старший возраст
	Целевая прогулка «Пешеходный переход»	все возрастные группы
	Изготовления знаков дорожного движения	все возрастные группы
	Игровая программа «В стране дорожных знаков»	старший возраст
Март	Тема «Перекресток, сигналы регулировщика» - что такое перекресток - сигналы регулировщика	старший возраст

	Целевая прогулка «Перекресток»	старший возраст
	На участке организация игры «Улица»	старший возраст
	Тематическая выставка «Дети и их родители о правилах дорожного движения»	старший возраст
Апрель	Тема «Внимание!: велосипед, самокат, ролики» - правила безопасного движения на велосипеде, самокате, роликах	все возрастные группы
	Музыкальное представление «Азбука дорожного движения»	старший возраст
	Игра «Что, где, когда»	старший возраст
	Открытые занятия для родителей	старший возраст
Май	Тема «Знатоки правил дорожного движения» Обобщение пройденного	все возрастные группы
	Викторина «Пешеход на улице»	старший возраст
	Обыгрывание проблемных ситуаций в игре «А что если...»	старший возраст
	Проверка знаний правил дорожного движения	все возрастные группы

Приложение 4

Планирование работы с воспитателями

Формы работы	Содержание	Отчетный период	Ответственный
Инструктаж	Предупреждение детского дорожного травматизма.	Сентябрь	Заведующий
Семинар	Общие положения правил дорожного движения.		Заведующий, Ст. воспитатель, Сотрудник ГИБДД
Семинар-практикум	Обучение педагогов оказанию первой медицинской помощи.	Октябрь	Ст. медсестра
Консультация	Оснащения уголка по ПДД.		Ст. воспитатель
Консультация	Методические указания по обучению детей дошкольного возраста ПДД.	Ноябрь	Ст. воспитатель
Деловая игра	Проверка знаний ПДД педагогами ДОУ	Декабрь	Ст. воспитатель
Смотр-конкурс	Уголки ПДД	Январь	Ст. воспитатель
Мастер-класс Открытые просмотры	Занятия с дошкольниками по обучению правилами дорожного движения. Обмен опытом.	Февраль	Ст. воспитатель
Тематический контроль	Организация работы по профилактики детского дорожно-транспортного травматизма	Март	Заведующий, Ст. воспитатель
Выставка	Пособия, дидактические игры, методические пособие по ПДД	Апрель	Ст. воспитатель
Конференция	Итоги работы по предупреждению детского дорожно-транспортного травматизма	Май	Заведующий, Ст. воспитатель

Планирование работы с родителями

Форма работы	Содержание	Отчетный период	Ответственный
Общее родительское собрание	Типичные случаи детского травматизма и меры его предупреждения. Встреча с сотрудниками ГИБДД	Октябрь	Заведующий, ст.воспитатель
Групповые собрания	«Безопасность детей на дорогах города»	декабрь, май	Ст. воспитатель, воспитатели групп
Оформление стендов	«Взрослые, вам подражают!», «Внимание - наступила зима!», « Каждый взрослый и ребенок должен это знать с пеленок»	В течение года	Ст. воспитатель, воспитатели групп
Анкетирование	Отношение родителей к соблюдению правил дорожного движения	Декабрь	Ст. воспитатель, воспитатели групп
Участие в конкурсах	«Ребенок на улицах города» конкурс рисунков	Апрель	Ст. воспитатель
Развлечения (с привлечением родителей)	Игровая программа « В стране дорожных знаков» - старший возраст	Апрель	Воспитатели, ЮИД МБОУ СОШ №149
Тематические выставки	«Дети и их родители о правилах дорожного движения»	Март	Ст. воспитатель, Воспитатели групп
Развлечение (постановка совместно с родителями)	Музыкально-театрализованное представление «Азбука дорожного движения» - младший возраст	Апрель	музыкальный руководитель, воспитатели групп
Помощь в оснащении уголка по ПДД	Изготовление макетов улиц, дорожных знаков, моделей светофора, атрибутов для сюжетно-ролевых игр и прочее	В течение года	Воспитатели групп

Организация образовательной деятельности по обучению дошкольников безопасному поведению на улице

Дети – самая уязвимая категория участников дорожного движения. Максимально защитить их от возможной беды – обязанность родителей и воспитателей. Поэтому обучение безопасному поведению на улице нужно проводить уже в младшем возрасте. При этом педагог должен четко знать все особенности воспитания дорожной грамотности у дошкольников. Высокий уровень детского дорожно-транспортного травматизма во многом обусловлен недостатками в организации воспитания и обучения детей дошкольного возраста безопасному поведению на улице. Инновационный подход к организации дидактических занятий с дошкольниками по дорожной тематике состоит в одновременном решении *следующих задач*:

1. развитие у детей познавательных процессов, необходимых им для правильной и безопасной ориентации на улице;
2. обучение дошкольников дорожной лексике и включение их в самостоятельную творческую работу, позволяющую в процессе выполнения заданий изучать и осознавать опасность и безопасность конкретных действий на улицах и дорогах;
3. формирование у детей навыков и устойчивых положительных привычек безопасного поведения на улице.

В большинстве дошкольных учреждений программа обучения безопасному поведению на улице является составной частью общей программы воспитания детей. Однако вопросы по тематике дорожной безопасности рекомендуется изучать как отдельные направления в общей программе воспитания. Например, при ознакомлении дошкольников с окружающим миром можно изучать дорожную среду. Воспитание навыков правильного поведения в общественных местах предусматривает и изучение правил безопасных действий дошкольников на улицах, дорогах и в транспорте. Развитие речи включает в себя вопросы изучения слов, выражений, в т. ч. по тематике дорожной безопасности и т. д. В общую программу воспитания дошкольников должны быть включены вопросы, раскрывающие содержание терминов "опасность" и "безопасность".

Главная цель воспитательной работы по обучению детей основам безопасности дорожного движения должна заключаться в формировании у них необходимых умений и навыков, выработке положительных, устойчивых привычек безопасного поведения на улице.

Воспитательный процесс рекомендуется осуществлять:

- через непосредственное восприятие дорожной среды во время целевых прогулок, где дети наблюдают движение транспорта и пешеходов, дорожные знаки, светофоры, пешеходные переходы и т. д.;
- в процессе специальных развивающих и обучающих занятий по дорожной тематике.

Особенно важно развитие таких навыков и привычек, как сознательное отношение к своим и чужим поступкам, т. е. понимание ребенком того, что является правильным или неправильным. Также большое значение имеет формирование у дошкольника привычки сдерживать свои порывы и желания (например, бежать, когда это опасно, и т. д.).

Воспитывая дошкольников, педагог применяет такие методы, как внушение, убеждение, пример, упражнение, поощрение. В этом возрасте дети особенно хорошо поддаются внушению. Им необходимо внушить, что выходить самостоятельно за пределы детского сада нельзя. На улице можно находиться только с взрослым и обязательно держать его за руку. Воспитывать детей следует постоянно: в процессе игр, прогулок, специальных упражнений, развивающих двигательные навыки, при выполнении заданий в альбомах по рисованию, обводке, штриховке, конструировании, выполнении аппликаций и т. д. по дорожной тематике, на занятиях по развитию речи с использованием дорожной лексики, при разборе опасных и безопасных дорожных ситуаций.

Особенно важен принцип наглядности, который традиционно применяется в работе с дошкольниками, когда они должны сами все увидеть, услышать, потрогать и тем самым реализовать стремление к познанию.

Таким образом, программа воспитания и проведения дидактических занятий имеет целью не столько обучение дошкольников непосредственно правилам дорожного движения (их, кстати, хорошо должен знать сам педагог), сколько формирование и развитие у них навыков и положительных устойчивых привычек безопасного поведения на улице.

При этом необходимо учитывать следующую закономерность: чем больше у дошкольника сформировано полезных навыков и привычек безопасного поведения на улице, тем легче ему будут даваться знания по дорожной тематике в общеобразовательном учреждении.

В целом план проведения дидактических занятий с дошкольниками должен предусматривать развитие у них познавательных способностей, необходимых для того, чтобы они умели ориентироваться в дорожной среде.

Основные из них:

- умение вовремя замечать опасные места, приближающийся транспорт;
- умение различать величину транспорта;
- умение определять расстояние до приближающегося транспорта;

- знание сигналов светофора, символов на дорожных знаках и их значение;
- понимание особенностей движения транспорта; того, что он не может мгновенно остановиться, увидев на своем пути пешехода (ребенка);
- понимание потенциальной опасности транспорта; того, что на дорогах могут быть аварии с гибелью и ранениями людей;
- умение связно выражать свои мысли.

Все эти вопросы должны отражаться в общей программе воспитания детей.

Каждое из занятий должно иметь свои цели и задачи. Например, занятие "Предвидение опасности на улицах" имеет следующие задачи:

- ввести в активный словарный запас основные понятия по дорожной лексике (пешеход, водитель, пассажир, светофор, тротуар, бордюр, проезжая часть дороги, дорожные знаки, пешеходный переход, подземный пешеходный переход, надземный пешеходный переход, дорожная разметка "зебра", опасность, безопасность, авария (дорожно-транспортное происшествие));
- познакомить с основными видами транспортных средств;
- определить опасные места вокруг дошкольного учреждения, в микрорайоне проживания, во дворе, на улицах по дороге в детский сад;
- проложить совместно с детьми безопасный маршрут движения в дошкольное учреждение;
- разъяснить детям типичные ошибки поведения на улице, приводящие к несчастным случаям и наездам на пешеходов;
- рассказать об опасностях на улицах и дорогах, связанных с погодными условиями и освещением;
- научить быть внимательными, уметь видеть и слышать, что происходит вокруг, осторожно вести себя во дворах, на тротуаре, при движении группой, при езде на велосипеде, роликовых коньках, скейтборде, самокате, санках;
- обучить быстрой ориентации в дорожной обстановке: осматриваться при выходе из дома, находясь во дворе, на улице, не выходить на проезжую часть дороги из-за препятствий и сооружений; не стоять близко от углов перекрестка, на бордюре; не играть возле проезжей части дороги.

Также воспитатель самостоятельно определяет, какие занятия по дорожной тематике можно проводить в младшей, средней, старшей, подготовительной группах и группе кратковременного пребывания детей в дошкольном учреждении. Учитывая, что дошкольники имеют разный уровень индивидуального развития, занятия нужно проводить с учетом их интересов.

Нельзя забывать, что в каждой группе детского сада имеются дошкольники, входящие в "группу риска". Это могут быть излишне подвижные дети или, наоборот, слишком заторможенные. С ними воспитатель проводит занятия с

учетом их индивидуальных особенностей и в обязательном порядке организует работу с их родителями.

- Рекомендуется использовать на занятиях с дошкольниками новые педагогические технологии:
- моделирование опасных и безопасных дорожных ситуаций;
- самостоятельная работа в альбомах по рисованию или специально разработанных тетрадях, формирующая и развивающая познавательные процессы детей;
- интерактивный опрос;
- коллективная деятельность детей по изучению, осмыслению и осознанию правил дорожного движения, опасности и безопасности в дорожной среде.

Особенно эффективно применение интерактивного метода обучения, направленного на активное включение детей в диалог. С помощью этого метода воспитатель может помочь ребятам визуально представить движение транспорта и пешеходов, понять опасные и безопасные действия в конкретных ситуациях, сформировать у них умение наблюдать, сравнивать, анализировать, обобщать наглядную информацию и переносить ее в конечном итоге на реальные дорожные условия.

При переходе из одной возрастной группы в другую ребенок должен иметь определенные знания по основам безопасного поведения на улице. Начинать обучение необходимо уже с младшего дошкольного возраста, постепенно наращивая знания дошкольников таким образом, чтобы к школе они уже могли ориентироваться на улице и четко знали правила дорожного движения.

В младшей группе занятия лучше всего проводить на прогулках (для лучшей наглядности).

На них воспитатель показывает детям тротуар, проезжую часть дороги, объясняет их значение. Дети узнают, кого называют водителем, пешеходом, пассажиром. При изучении светофора им объясняют значение красного и желтого сигналов как запрещающих движение и значение зеленого сигнала как разрешающего движение.

Также дошкольники наблюдают за движением транспорта, пешеходов, учатся различать транспортные средства по названию и величине (большой/маленький): легковой автомобиль, трамвай, автобус, троллейбус и др. Педагогу важно объяснить детям, насколько настоящие автомобили опаснее по сравнению со знакомыми им игрушечными.

На занятиях в группе полезно прибегать к наглядному моделированию дорожных ситуаций. Наилучший способ – подталкивать дошкольников к играм с машинками, в ходе которых они будут вслух проговаривать каждое действие (автомобиль развернулся, дал задний ход, увеличил скорость и т. д.).

Для развития правильной ориентации детей в пространстве нужно обучать их определять местонахождение предметов (справа, слева, впереди, сзади, наверху, внизу), их размеры, а также учить сравнивать предметы по этим параметрам.

В результате таких занятий дошкольники получают знания о том, что такое светофор, транспорт, дорога. Они привыкают, находясь на улице, держать взрослого за руку.

Дидактические занятия по дорожной тематике могут проводиться в виде рисования в альбомах или в специальных тетрадях с заданиями по штриховке, обводке, дорисовке предметов, развивающих мелкую моторику рук.

На прогулках с детьми среднего дошкольного возраста нужно начинать обучение ориентированию на местности, а именно на территории детского сада. Также воспитатель непременно должен объяснить, что самостоятельно выходить за ее пределы нельзя.

На прогулках за территорией ДОО необходимо расширять знания дошкольников о транспортных средствах, их видах и конструктивных особенностях. Воспитатель показывает детям те части улицы, на которых пешеходы находятся в безопасности: тротуар, пешеходные переходы, по которым, держа взрослого за руку, можно переходить проезжую часть.

На улице полезно проводить упражнения на развитие глазомера и бокового зрения. Таким образом, у ребят формируется умение чувствовать и различать скрытую угрозу в дорожной среде.

На занятиях в группе педагог может дать задание составить рассказ о дорожной ситуации. К примеру, ребята могут рассказать, как ехали в машине (автобусе, трамвае и т. д.). Или как они шли пешком в детский сад. При этом воспитатель ненавязчиво закрепляет у дошкольников понимание того, какие места на улице являются опасными, а также выясняет, насколько хорошо дети владеют дорожной лексикой.

В объяснениях полезно использовать иллюстративный материал: книги и плакаты, где изображены опасные ситуации, к примеру, во дворе, а также различные указания по поведению рядом с проезжей частью.

Таким образом, к пяти годам у детей расширяются представления о правилах безопасного поведения на улице, формируются навыки наблюдения за происходящим в дорожной среде.

В старшей группе продолжается знакомство детей с особенностями дорожного движения транспорта и пешеходов. Закрепляется умение ребят свободно ориентироваться на территории вокруг детского сада в присутствии воспитателей. Дети должны уметь объяснить, каким маршрутным транспортом пользуются родители по дороге в детский сад. Также нужно продолжать знакомить детей с основными понятиями дорожного «словаря».

На прогулках за территорией дошкольного учреждения рекомендуется обращать внимание дошкольников на правильные и неправильные действия других пешеходов. При этом педагогу необходимо проследить за тем, смогут ли дети сами рассказать, что именно некоторые пешеходы делают неправильно, почему их действия опасны и что нужно делать, чтобы быть в безопасности.

И на прогулках, и на занятиях в группе (с помощью иллюстративного материала) нужно обращать внимание дошкольников на особенности движения крупно- и малогабаритного транспорта. Воспитатель объясняет, что такое "закрытый обзор". На прогулке воспитатель наглядно показывает дошкольникам движение транспортных средств: больших, грузовых автомобилей, автобуса, троллейбуса и легковых автомобилей, мотоциклов, которые не видны за большим транспортом. Объясняет, что если пешеход переходит дорогу в неполюженном месте, он не видит, что за большим транспортом может ехать мотоцикл, легковая машина с большой скоростью. В свою очередь, водитель автомобиля (мотоцикла) тоже не видит пешехода, если он переходит дорогу в месте закрытого обзора. В результате происходят наезды.

Интересной и эффективной формой работы станет организация ролевых игр, в которых ребята доведут до автоматизма навыки безопасного поведения на улице. Если в детском саду имеется макет микрорайона с улицами, прилегающими к территории детского сада, то воспитатель, поставив детей вокруг макета, может рассказать им про город, улицы, светофоры: транспортные и пешеходные, пешеходные переходы и т. д. Используя фигурки пешеходов и транспорта, наглядно показать, что может произойти, если нарушать правила дорожного движения. А также объяснить, как правильно нужно вести себя на улицах и дорогах, показать опасные повороты транспорта на перекрестках и т. д.

Таким образом, в старшей группе расширяются представления о правилах безопасного поведения на улице, проверяются осознание и понимание дошкольниками опасных и безопасных действий.

Особенно внимательно нужно относиться к детям подготовительной группы, ведь они – будущие школьники, которым совсем скоро придется самостоятельно переходить дорогу, выполнять обязанности пешехода и пассажира. С ними продолжают занятия на развитие познавательных процессов: внимания, восприятия, воображения, мышления, памяти, речи.

У дошкольников этой возрастной группы нужно развивать способности к восприятию пространственных отрезков и пространственной ориентации. Они должны уметь самостоятельно давать оценку действиям водителя, пешехода и пассажира, предвидеть опасность на улице.

Также к этому возрасту дошкольники должны уметь наблюдать, оценивать дорожную обстановку с помощью зрения, слуха (увидел сигнал светофора,

услышал предупредительный звуковой сигнал, подаваемый водителем автомобиля, и т. д.), с пониманием объяснять опасные места в окружающей дорожной среде.

Занятия по правилам дорожного поведения также проводятся и в группах кратковременного пребывания. С учетом лимита времени воспитатель может выборочно давать ребятам задания в альбомах по рисованию, развивающие их познавательные способности и активизирующие их самостоятельную работу по изучению правил безопасного поведения на улице.

Принципы воспитания и обучения

- единство;
- наглядность;
- постепенность;
- доступность и др.

Примерная тематика занятий с дошкольниками

- "Дорога в дошкольное учреждение".
- "Опасные места на территории, прилегающей к дошкольному учреждению".
- "Предвидение опасности на улицах".
- "Виды транспортных средств".
- "Правила поведения на тротуаре, во дворе, на детской площадке".
- "Нахождение на улице с взрослыми и правила перехода проезжей части дороги".
- "Опасные и безопасные действия пешеходов и пассажиров".
- "Виды и сигналы светофоров".
- "Пешеходный переход (подземный, надземный и наземный – "зебра)".
- "Дорожные знаки для пешеходов".
- "Развитие глазомера для определения расстояния до приближающихся транспортных средств, определение направления их движения, опасные повороты автомобилей".

При обучении детей следует учитывать следующие данные научных исследований:

- дошкольники младшей группы способны запомнить только два, три ярких признака предметов;
- дети средней группы могут запомнить три, четыре признака предмета;
- дети из старшей группы запоминают не больше пяти, шести признаков предмета.

Имеются в виду: цвет, форма, структура, пропорции, величина, назначение предмета.

Рекомендации родителям

младших дошкольников

Ваш ребенок должен играть только во дворе под вашим наблюдением и знать: на дорогу выходить нельзя!

Не запугивайте ребенка, а наблюдайте вместе с ним и, используя ситуации на дороге, улице, во дворе, объясняйте, что происходит с транспортом, пешеходами. Развивайте у ребенка зрительную память, внимание. Для этого создавайте игровые ситуации дома. Закрепляйте в рисунках впечатления от увиденного.

В этом возрасте ваш малыш должен знать:

- на дорогу выходить нельзя;
- дорогу переходить можно только с взрослым, держась за руку. Вырваться нельзя;
- переходить дорогу надо по переходу спокойным шагом;
- пешеходы – люди, которые идут по улице;
- когда мы едем в автобусе, троллейбусе, трамвае, нас называют пассажирами;
- машины бывают разные – это транспорт. Машинами управляют шоферы, водители). Для машин (транспорта) предназначено шоссе (дорога, мостовая);
- когда мы едем в транспорте, нельзя высовываться из окна, надо держаться за руку мамы, папы, поручень;
- чтобы был порядок на дороге, чтобы не было аварий, чтобы пешеход не попал под машину, надо подчиняться сигналу светофора: Красный свет – движенья нет. А зеленый говорит: «Проходите, путь открыт!»

старших дошкольников

Воспитывайте у ребенка привычку быть внимательным на улице, осторожным и осмотрительным.

Наблюдайте за ситуациями на улице, дороге, за пешеходами и транспортом, светофором и обязательно обсуждайте с ребенком увиденное.

Почитайте ребенку стихотворение по теме и обязательно побеседуйте с ним о прочитанном.

На прогулке, по дороге в детский сад и домой закрепляйте знания, полученные ранее.

Чаще задавайте ребенку проблемные вопросы, беседуйте с ним, обращайтесь внимание на свои действия (почему вы остановились перед переходом, почему именно в этом месте и т. д.).

Ваш ребенок должен знать и строго выполнять определенные правила:

- ✓ Ходить по тротуару следует с правой стороны.
- ✓ Прежде чем перейти дорогу, надо убедиться, что транспорта нет, посмотрев налево и направо, затем можно двигаться.
- ✓ Переходить дорогу полагается только шагом.
- ✓ Необходимо подчиняться сигналу светофора.
- ✓ В транспорте нужно вести себя спокойно, разговаривать тихо, держаться за руку взрослого (и поручни), чтобы не упасть.
- ✓ Нельзя высовываться из окна автобуса, троллейбуса, высовывать в окно руки.
- ✓ Входить в транспорт и выходить из него можно, только когда он стоит.
- ✓ Играть можно только во дворе.